

Relationships between sexual assertiveness and sexual dissatisfaction with couple burnout through the mediating role of marital conflict

Received: 11 - 6 - 2019

Accepted: 26 - 8 - 2019

Hamideh Zarenezhad

MA of Family Counseling, Department of Psychology, Faculty of Literature and Humanities, Shahid Bahonar University of Kerman, Iran.

Seyed Mohammadreza Hoseyni

MA of Family Counseling, Department of Psychology, Faculty of Literature and Humanities, Shahid Bahonar University of Kerman, Iran.

Abbas Rahmati
abrahmati@uk.ac.ir

Associate professor of family counseling, Department of Psychology, Faculty of Literature and Humanities, Shahid Bahonar University of Kerman, Iran. (Corresponding Author)

Abstract

Sexual satisfaction can have a significant effect on marital relationships and satisfaction. The purpose of this study is to identify the relationship between sexual dissatisfaction and marital burnout with the moderating role of marital conflict. This is a descriptive and correlational based on path analysis within the structural equation modeling. The questionnaire used in this study is Hilbert index of sexual assertiveness (HISA) (1992), Index of sexual satisfaction (ISS) (1981), Barati and Sanaii index of marital conflict (1375) and Couple Burnout questionnaire (CBM) (1996). The sample is the all women referring to consultation centers of Zahedan (320 person) in winter in 2015. Using clustering method, a total of 150 subjects were selected. The data were analyzed using SPSS 20 and LISREL 8.8. Findings show that marital conflict had a moderating role on the relationship between sexual assertiveness and marital burnout ($B = 0.23$ $P < 0.05$). It also plays a moderating role on the relationship between sexual dissatisfaction and marital burnout ($B = 0.11$, $P < 0.05$). Result, there is a meaningful correlation between sexual dysfunction, sexual dissatisfaction, couple burnout, and marital conflict. The less the sexual accomplishment is, the more the spousal conflict and disappointment are, and the increase in sexual dissatisfaction would raise spousal conflict and disappointment. Similarly, the general results show that marital conflict as intermediary between the parameters of sexual dysfunction and couple burnout as well as between sexual dissatisfaction and couple burnout.

Key words: *sexual assertiveness, marital conflict, couple burnout, sexual dissatisfaction*

citation

Zarenezhad, H., Hoseyni, M & Rahmati, A. (2019). Relationships between sexual assertiveness and sexual dissatisfaction with couple burnout through the mediating role of marital conflict. *Family Counseling and Psychotherapy*, 1, 197- 216.

رابطه احقاق جنسی و ناراضی‌گی جنسی با بی‌رمقی زناشویی: نقش واسطه‌ای تعارض زناشویی

پذیرش: ۱۳۹۸-۰۶-۰۴

دریافت: ۱۳۹۸-۰۳-۲۱

| | |
|--|---|
| حمیده زارع نژاد | کارشناسی ارشد مشاوره خانواده، بخش روانشناسی، دانشکده روانشناسی و علوم تربیتی، دانشگاه شهید باهنر، کرمان، ایران. |
| سید محمدرضا حسینی | کارشناسی ارشد مشاوره خانواده، بخش روانشناسی، دانشکده روانشناسی و علوم تربیتی، دانشگاه شهید باهنر، کرمان، ایران. |
| عباس رحمتی abrahmati@uk.ac.ir | دانشیار روانشناسی دانشکده روانشناسی، دانشگاه شهید باهنر کرمان، ایران. (نویسنده مسئول) |

چکیده

رضایت جنسی می‌تواند تأثیر شایانی در رابطه زناشویی و رضایت از آن داشته باشد. این پژوهش با هدف شناسایی رابطه میان احقاق و ناراضی‌گی جنسی با بی‌رمقی زناشویی با نقش واسطه‌ای تعارض زناشویی انجام شد. پژوهش حاضر توصیفی - همبستگی و مبتنی بر روش تحلیل مسیر در چارچوب مدل‌سازی معادلات ساختاری بود. ابزار مورد استفاده پرسشنامه‌های احقاق جنسی هالبرت (۱۹۹۲)، ناراضی‌گی جنسی هادسون (۱۹۸۱)، تعارض زناشویی براتی (۱۳۷۵) و بی‌رمقی زناشویی پاینز (۱۹۹۶) بود. جامعه آماری پژوهش همه زنان مراجعه‌کننده به مراکز خدمات مشاوره‌ای شهرستان زاهدان (۳۲۰ نفر) در زمستان سال ۹۴ که با روش نمونه‌گیری خوشه‌ای شمار ۱۵۰ نفر انتخاب شدند، داده‌ها با به‌کارگیری دو نرم‌افزار SPSS20 و LISREL8.8 تحلیل شد. یافته‌های پژوهش گویای این است که تعارض زناشویی نقش واسطه‌ای میان احقاق جنسی و بی‌رمقی زناشویی ($B = 0.23; P < 0.05$) و همچنین نقش واسطه‌ای میان ناراضی‌گی جنسی و بی‌رمقی زناشویی ($B = 0.11; P < 0.05$) ایفا می‌کند. در نتیجه، میان احقاق جنسی، ناراضی‌گی جنسی، تعارض زناشویی و بی‌رمقی زناشویی همبستگی معناداری وجود دارد؛ یعنی هرچه قدر احقاق جنسی کمتر باشد، تعارض زناشویی و بی‌رمقی زناشویی بیشتر و با افزایش ناراضی‌گی جنسی، تعارض زناشویی و بی‌رمقی افزایش می‌یابد. همچنین نتایج کلی حاکی از این است که تعارض زناشویی نقش واسطه‌ای میان متغیرهای احقاق جنسی و بی‌رمقی زناشویی و همچنین میان ناراضی‌گی جنسی و بی‌رمقی زناشویی ایفا می‌کند.

واژگان کلیدی: احقاق جنسی، تعارض زناشویی، بی‌رمقی زناشویی، ناراضی‌گی جنسی

زارع نژاد، حمیده؛ حسینی، سید محمدرضا و رحمتی، عباس. (۱۳۹۸). رابطه احقاق جنسی و ناراضی‌گی جنسی با بی‌رمقی زناشویی: نقش واسطه‌ای تعارض زناشویی. مشاوره و روان‌درمانی خانواده، ۱: ۲۱۶-۱۹۷.

ارجاع

مقدمه

خانواده دیرینه‌ترین واحد اجتماعی و هسته مرکزی سازمان‌های اجتماعی گسترده‌تر است که دارای کنشگری‌های متعددی است. خانواده در حکم بافت سلولی برای اندام‌های اجتماعی عمل می‌کند و از زمانی کنش‌وری خود را آغاز می‌کند که برقراری پیوند محکم و دائم میان زن و مرد تحقق می‌یابد. امری که از آن تحت ازدواج نام برده می‌شود. یکی از کنشگری‌های مهم خانواده، برقراری روابط عاطفی میان زن و مرد و گسترش سلامت روان‌شناختی است که مایه آرامش هر دو می‌شود. درحالی که بعضی از ازدواج‌ها موجب رشد و شکوفایی زوجین است، بسیاری از زن و شوهرها نیز می‌توانند به مصیبت‌هایی در مقابل یکدیگر بدل شوند. ایجاد و حفظ روابط صمیمانه و ارضای نیازهای عاطفی و روانی در جریان ازدواج، هنر و مهارتی است که علاوه بر سلامت روان و تجارب سالم اولیه، نیازمند داشتن و کسب نگرش منطقی، مهارت‌های ارتباطی، مهارت‌های زندگی و انجام وظایف خاص خویش است (اعتمادی؛ بهرامی و نجار پوریان، ۱۳۸۷).

روابط مناسب در جامعه بر اساس روابط مناسب در خانواده شکل می‌گیرد و هراندازه روابط درون خانواده مناسب‌تر باشد، خانواده و به تبع آن جامعه از ثبات و استحکام بیشتری برخوردار است. هیچ جامعه‌ای بدون داشتن خانواده سالم نمی‌تواند ادعای سلامت کند (Kid & Stell, 2001، ترجمه سیدان و کمالی، ۱۳۸۸). یکی از عوامل مهمی که در سلامت خانواده و جامعه نقش اساسی دارد، کیفیت برقراری ارتباط، رابطه جنسی و میزان رضایت از آن، سلامت جنسی و کارکرد مناسب آن در چارچوب خانواده است. غریزه جنسی و ارضای صحیح آن، یکی از اهداف و آثار تشکیل خانواده به شمار می‌رود. نیاز جنسی یک نیاز اساسی و مهم در ثبات استحکام خانواده است. فعالیت جنسی یک نمونه از رفتار متقابل زن و شوهر است و بدیهی است که رضایت از رابطه جنسی ارتباط تنگاتنگی با رابطه کلی زن و شوهر دارد. یک رابطه جنسی مشکل‌آفرین و نارضایتی جنسی ممکن است بر تعامل عمومی زن و شوهرها تأثیر زیان‌آوری داشته باشد. در عمل ممکن است چرخه معیوبی از تأثیر رخ بدهد که در آن ناهماهنگی زناشویی در عملکرد موفقیت‌آمیز جنسی تداخل نموده و ناهنجاری‌های جنسی موجب بروز ناسازگاری‌ها، تعارض‌ها و فشار روانی میان زوجین گردد (Espins, 2000، ترجمه توزنده؛ محمدی؛ توکلی زاده و دهگان پور، ۱۳۸۳). مشکل در برقراری روابط زناشویی می‌تواند منجر به پایین آمدن کیفیت روابط جنسی و در کل، روابط زناشویی شود. پایین آمدن کیفیت در این موارد، خود می‌تواند منجر به نارضایتی زناشویی، سرخوردگی و بی‌رمقی جنسی و زناشویی شود (Stalofor and Brandt, 2011).

علیرغم اینکه فشار روانی جزئی از زندگی خانواده‌هاست، به وجود آمدن اختلاف میان زن و شوهر موضوعی غیرطبیعی محسوب نمی‌گردد (فرح‌بخش، ۱۳۸۳)، اما در فضای زندگی مشترک، گاه پیش می‌آید که میان زوجین اختلاف دیدگاه روی دهد و یا اینکه نیازهای آن‌ها برآورده نشود، نتیجه چنین تعاملات منفی، ناخشنودی، ناامیدی و احساس خشم نسبت به یکدیگر است. امروزه ثابت شده است که علت بسیاری از تعارضات و ناسازگاری‌های زناشویی، عدم رضایتمندی جنسی است (جهانفر؛ رضانی تهرانی و هاشمی، ۱۳۸۹). تعاملات منفی میان زوجین،

ناسازگاری و تعارضات آنها نسبت به یکدیگر منجر به بی‌رمقی زناشویی می‌شود. در واقع صمیمیت و عشق به تدریج رنگ می‌بازد و به همراه آن بی‌رمقی و خستگی عمومی عارض می‌شود (Glasser, 2000). ترجمه خوش‌نیت نیکو و پرازنده، (۱۳۸۶).

هر فردی ابتدا و در شکل طبیعی‌اش رابطه زناشویی خود را با عشق و علاقه شروع می‌کند و حدس و گمان‌های اولیه او نیز در راستای حفظ و تداوم این رابطه است؛ اما گاهی پس از مدتی ممکن است زن یا شوهر یا هر دو آنها نسبت به عمق و شکل رابطه‌شان دچار تردید شوند و چون میان توقعات خود از زندگی و واقعیت‌های موجود در زندگی زناشویی‌شان هماهنگی لازم را نمی‌بینند، دچار سرخوردگی و بی‌رمقی شوند (خواصی، ۱۳۹۲). در واقع زوج‌ها درمی‌یابند که رفتار همسرشان آن چیزی نیست که انتظارش را داشته‌اند و پس از به وجود آمدن این احساس سرخوردگی، همسرشان را در قبل و بعد از ازدواج مقایسه می‌کنند (Kayser, 1993) و در پی آن، احساسات منفی، حالت غالب به خود می‌گیرد و به از دست دادن شور و شوق اولیه، وابستگی عاطفی، تعهد و نهایتاً بروز بی‌رمقی منجر می‌شود (Pokorska, Farrell, Evanschitzky & Pillai, 2013).

یکی از عوامل زمینه‌ساز بی‌رمقی زناشویی برای زنان، نارضایتی آنان در حوزه مسائل جنسی در زندگی مشترک است. نارضایتی در مسائل جنسی می‌تواند منجر به پایین آمدن کیفیت روابط جنسی و در کل، روابط زناشویی شود. پایین آمدن کیفیت در این موارد خود می‌تواند منجر به نارضایتی زناشویی و سرخوردگی و بی‌رمقی زناشویی گردد (Pines, 1996). ترجمه گوهری راد و افشار، (۸۳).

می‌توان بی‌رمقی را از جمله علل زیربنایی اختلافات و تعارضات زناشویی دانست. هنگامی که زوجین قادر به برآورده کردن خواسته‌های همسر خود نیستند، عدم رفع نیاز هر یک از آنها، منجر به وجود آمدن تعارضات بنشان می‌شود و این چرخه معیوب ادامه می‌یابد (Pines, 1996). ترجمه شاداب، (۱۳۸۱). در حالی که ازدواج می‌تواند منبع احساسات خوشایند و عشق برای زوجین باشد، اگر همسر نیازهای خود را مطرح نکند و یا در ارتباط با یکدیگر به نیازهای هم پی نبرند و به راه‌حل مثبتی برای دستیابی به نیازهایشان نرسند، نارضایتی، خشم، تعارض، سرخوردگی و بی‌رمقی بروز پیدا می‌کند. احقاق جنسی و نارضایتی جنسی موجب تعارض و تعارض خود منجر به بی‌رمقی و بی‌رمقی دور معیوب و باطل نارضایتی جنسی را دوباره آغاز می‌کند.

Drew (2003) احقاق جنسی را بیان تعامل جنسی زنان به شریک جنسی‌شان به این صورت که آنها خواهان آمیزش نیستند و به جای آن یک رابطه رضایت‌بخش‌تر و متقابل را طلب می‌کنند، ولی اگر زنان برای ابراز و بیان جنسی خود حقی قائل نشوند، آنها به‌طور فراوانی با مقاومت و انکار حقوقشان مواجه می‌شوند. نارضایتی جنسی یعنی تناسب، تعادل و مقدار تمایل جنسی زن و مرد. در زندگی زناشویی اگر یکی از طرفین احتیاج شدید به رابطه جنسی داشته باشد ولی طرف مقابل میل کمتری را حس کند اشکالاتی ایجاد می‌شود. چنانچه زن یا شوهر در این مورد مواجه با اشکالاتی باشند، ناراضی محسوب خواهند شد (مه‌بادی و بچاری، ۱۳۷۲). به هر نوع تنازع بر سر تصاحب پایگاه و منافع قدرت که در جهت خلاف امتیازهای زوج مقابل و افزایش امتیازات خود به وقوع می‌پیوندد،

تعارض گفته می‌شود (ثنایی، ۱۳۹۶). از نظر Pines (1996) بی‌رمقی زناشویی یک حالت دردناک فرسودگی جسمی، عاطفی و روانی است که زوج‌های متوقع را متأثر می‌سازد. بی‌رمقی زناشویی از عدم تناسب میان واقعیات ناشی می‌شود و میزان آن به میزان سازگاری زوج‌ها و باورهایشان بستگی دارد.

پژوهش‌های پیشین نشان از وجود رابطه؛ میان احقاق، تمایل و رضایت زناشویی در زنان و مردان متأهل (همیانی، ۱۳۹۲)، میان بی‌رمقی زناشویی، باورهای بدکاری جنسی و احقاق جنسی در زنان دارای همسر دیابتی با زنان همسر غیر دیابتی (اسدی، منصور؛ خدابخشی کولایی و فتح‌آبادی، ۱۳۹۲)، میان تعارض زناشویی و بی‌رمقی زناشویی (حکیمی تهرانی و همکاران، ۱۳۹۱. Birditt, Brown, Orbuch & McIlvane, 2013. محسن زاده؛ نظری و عارفی، ۱۳۹۰. Barry, 2008)، میان عزت‌نفس جنسی، احقاق جنسی و رضایتمندی (Menard & Offma, 2009)، بخشندگی از طریق افزایش تمایل فرد برای حفظ رابطه و کاهش تعارض زناشویی، نقش مهمی در افزایش و به تبع آن، کاهش بی‌رمقی زناشویی (Braithwaite, 2011) دارد.

از جمله عوامل ایجادکننده مشکلات زناشویی، بی‌رمقی زناشویی است. در کشور ما نیز بر اساس آمارهای موجود، میزان طلاق در سال‌های اخیر رو به افزایش بوده و میزان آن در آمارها ۲۲/۵ درصد بوده است (سالنامه آماری جمهوری اسلامی ایران، ۱۳۹۳). با توجه به پیامدهای ناگواری که فروپاشی یک خانواده دارد باید راهکارهای صحیحی در جهت پیشگیری و مواجهه صحیح با این موارد صورت بگیرد. یکی از این موارد کیفیت روابط جنسی و اهمیت آن است (Gibbas, 2008). برای داشتن جامعه‌ای سالم، لازم است به این امر به‌عنوان یکی از مهم‌ترین عواطف انسانی و نیازهای روحی و جسمی بشر، پاسخ مناسب داده شود. تضاد خواسته‌های زوجین، غیرواقعی بودن خواسته‌ها و ناتوانی در ارزیابی درست از رفتار خود موجب بروز تعارض زناشویی می‌گردد (Glasser, 2000). ترجمه خوش‌نیت نیکو، ۱۳۸۹). آنچه اهمیت دارد این است که نارسایی‌های کنش جنسی یا نارضایتی جنسی به هر علتی که ایجاد شود بایستی بررسی و برطرف شود (Greef & Bruynes, 2000). از این‌رو بررسی مسئله مورد پژوهش اهمیت و ضرورت دارد.

با توجه به موضوع تحقیق حاضر، اهداف پژوهش عبارت‌اند از: بررسی برآزش مدل علی احقاق جنسی، نارضایتی جنسی، تعارض زناشویی و بی‌رمقی زناشویی، بررسی نقش واسطه‌ای تعارض زناشویی میان احقاق جنسی و بی‌رمقی زناشویی، بررسی نقش واسطه‌ای تعارض زناشویی میان نارضایتی جنسی و بی‌رمقی زناشویی. فرضیات پژوهش به تبع اهداف شامل این موارد زیر است: مدل علی احقاق جنسی و نارضایتی جنسی با بی‌رمقی زناشویی و نقش واسطه‌ای تعارض زناشویی برآزش قابل قبولی دارد؛ تعارض زناشویی نقش واسطه‌ای میان احقاق جنسی و بی‌رمقی زناشویی دارد و تعارض زناشویی نقش واسطه‌ای میان نارضایتی جنسی و بی‌رمقی زناشویی دارد.

نظر به نقش اجتناب‌ناپذیر رضایت جنسی در کارکردهای ارتباطی همسران، تعجب‌آور است که چرا پژوهش‌های اختصاصی اندکی در مورد ارتباط میان «نارضایتی و احقاق جنسی با تعارض و بی‌رمقی زناشویی» وجود دارد؛ بنابراین

خلأ و شکاف پژوهشی در این زمینه و بهره‌گیری از پژوهش‌های بیشتر برای درک عمیق آن احساس می‌شود. از این رو این پژوهش درصدد است تا به این پرسش پاسخ بگوید:

اگر در روابط زناشویی، نارضایتی اتفاق بیفتد، این نارضایتی منجر به تعارض میان زن و شوهر و در نتیجه بی‌رمقی از همسر و زندگی مشترک می‌شود یا خیر؟

روش

پژوهش حاضر از نظر ماهیت داده‌های جمع‌آوری شده، جزو مطالعات توصیفی، از حیث هدف کمی و کاربردی و از نظر شیوه از نوع همبستگی (تحلیل مسیر) محسوب می‌شود. جامعه آماری این تحقیق همه زنان مراجعه‌کننده به مراکز خدمات مشاوره‌ای سطح شهرستان زاهدان (۳۲۰ نفر) در زمستان سال ۹۴ که دارای شرایط داشتن حداقل دو سال زندگی مشترک، نداشتن اختلال حاد روانی و شخصیتی، مشغول زندگی با همسر و داشتن حداقل مدرک دیپلم بودند را شامل می‌شود. نمونه این پژوهش شامل ۱۵۰ زن از مراجعه‌کننده‌ها به مراکز خدمات مشاوره‌ای سطح شهرستان زاهدان می‌شوند. روش نمونه‌گیری به صورت خوشه‌ای چندمرحله‌ای بود. برای شهرستان زاهدان، ابتدا مناطق به ۵ دسته شمال، جنوب، غرب، شرق و مرکز تقسیم شدند و از هر قسمت دو منطقه به صورت تصادفی انتخاب شد. در مرحله بعد از هر منطقه‌ای انتخاب شده دو مرکز بهداشت به صورت تصادفی انتخاب شد و در نهایت از هر مرکز بهداشتی تعداد ۱۵ نفر از زنانی که مشمول ویژگی‌های جامعه پژوهش بودند، مورد آزمون قرار گرفتند. در بخش آمار توصیفی از میانگین، انحراف استاندارد و در بخش آماره‌های استنباطی با توجه به نرمال بودن داده‌ها از همبستگی پیرسون^۱ و برای بررسی صحت فرضیه‌های پژوهش از روش تحلیل مسیر^۲ و در چهارچوب مدل‌سازی معادلات ساختاری^۳ (SEM) در محیط نرم‌افزارهای LISREL 8.8، Spss 20 استفاده شد.

ابزار

پرسشنامه احقاق جنسی^۴: در این پژوهش، احقاق جنسی از طریق آزمون شاخص احقاق جنسی هالبرت (ش ا ج ه) که در سال ۱۹۹۲ توسط دیوید فارلی هالبرت^۵ برای سنجش میزان احقاق جنسی زنان در تعامل با دیگران تدوین شد، مورد سنجش قرار گرفت. آزمون شامل ۲۵ سؤال است و در انتخاب گزینه‌های آن از مقیاس پنج‌درجه‌ای لیکرت^۶ (همیشه: ۰، اکثراً: ۱، گاهی اوقات: ۲، بندرت: ۳ و هرگز: ۴) و سؤال‌های ۳، ۴، ۵، ۷، ۱۲، ۱۵، ۱۶، ۱۷، ۱۸، ۲۱، ۲۲ و ۲۳ به طور معکوس (همیشه = ۴ تا هرگز = ۰) استفاده شده است. پس از نمره‌گذاری و جمع‌بندی نمرات، میزان احقاق جنسی آزمودنی مشخص می‌شود. دامنه نمرات آزمون از ۰ تا ۱۰۰ است که نمره بیشتر نشان احقاق

-
1. Pearson Correlation Coefficient
 2. Path analysis
 3. Structural equations modeling
 4. Hulbert Index of Sexual Assertiveness (HISA). Hulbert. 25 items
 5. Deyvid Farly Hulbert
 6. Likert scale

جنسی زیاد و نمره کم بیانگر احقاق جنسی اندک است. در اجرای شاخص تمایل جنسی هالبرت توسط هالبرت (Hulbert) اعتبار آزمون-باز آزمون ۰/۸۶ و روایی آن به میزان ۰/۷۴ گزارش شده است.

پرسشنامه نارضایتی جنسی^۱: برای سنجش رضایت جنسی از مقیاس رضایت جنسی هادسون (۱۹۸۱) که توسط Hudson, Harrison & Crosscup برای ارزیابی سطوح رضایت زوجین ساخته شده و دارای ۲۵ سؤال است استفاده شد. پاسخ آزمودنی به هر ماده آزمون در سطح یک مقیاس ۷ درجه‌ای میان ۰ تا ۶ مشخص می‌شود و در مجموع نمره آزمودنی‌ها در کل تست میان ۰ تا ۱۵۰ در نوسان است. همچنین پاره‌ای از ماده‌های مقیاس، نمره‌گذاری معکوس دارد. نمره‌گذاری معکوس شامل سؤالات ۴، ۵، ۶، ۷، ۸، ۱۱، ۱۳، ۱۴، ۱۵، ۱۸، ۲۰، ۲۴ و ۲۵ است. نمره بالا در این مقیاس منعکس‌کننده رضایت جنسی است. حداقل امتیاز ممکن ۲۵ و حداکثر ۱۷۵ خواهد بود. نمره میان ۲۵ تا ۶۷: رضایت جنسی، کم، نمره میان ۶۷ تا ۱۰۰: رضایت جنسی، متوسط، نمره بالاتر از ۱۰۰: رضایت جنسی، زیاد است. ثبات درونی این مقیاس توسط طراحان محاسبه و آلفای کرونباخ آن ۰/۹۱ به دست آمد. اعتبار مقیاس نیز با روش باز آزمایی با فاصله یک هفته محاسبه گردید که برابر ۰/۹۳ شد.

پرسشنامه تعارض زناشویی: برای سنجش تعارض زناشویی از پرسشنامه تعارضات زناشویی که توسط براتی و ثنایی در سال ۱۳۷۵ ساخته شده است، استفاده شد. این آزمون یک ابزار ۴۲ سؤالی است که هفت بعد از تعارضات زناشویی را می‌سنجد. این ابعاد عبارت‌اند از: کاهش همکاری (پرسش‌های ۳-۹-۱۹-۲۱-۲۷)، کاهش رابطه جنسی (پرسش‌های ۴-۱۰-۱۵-۲۸-۳۲)، افزایش واکنش‌های هیجانی (پرسش‌های ۵-۱۱-۱۶-۲۲-۲۹-۳۴-۳۹-۴۱)، افزایش جلب حمایت فرزندان (۷-۱۸-۲۴-۳۱-۳۶)، افزایش رابطه فردی با خویشاوندان خود (۶-۱۲-۱۷-۲۳-۳۰-۳۵)، کاهش رابطه خانوادگی با خویشاوندان (۱-۱۹-۲۵-۳۷-۴۰-۴۲)، همسر و دوستان و جدا کردن امور مالی از یکدیگر (۲-۸-۱۳-۲۰-۲۶-۳۲-۳۸). شیوه نمره‌گذاری این پرسشنامه به صورت مقیاس پنج‌درجه‌ای لیکرت است که به تناسب ۱ تا ۵ نمره به آن‌ها اختصاص داده شده است. اعتبار این آزمون ۰/۵۳ گزارش شده است. حداکثر نمره کل پرسشنامه ۲۱۰ و حداقل آن ۴۲ است. حداکثر نمره خرده مقیاس مساوی با تعداد سؤال‌های آن خرده مقیاس ضربدر ۵ است در این ابزار نمره بیشتر به معنی تعارض بیشتر و نمره کمتر به معنی رابطه بهتر است. پرسشنامه تعارضات زناشویی از روایی محتوایی ۰/۷۱ و اعتبار ۰/۹۳ برخوردار است.

پرسشنامه بی‌رمقی زناشویی^۲: مقیاس بی‌رمقی زناشویی یک ابزار خود سنجی است که برای اندازه‌گیری درجه بی‌رمقی زناشویی در میان زوج‌ها طراحی گردیده است. برای سنجش بی‌رمقی زناشویی از مقیاس سنجش بی‌رمقی زناشویی پاینز (۱۹۹۶) که دارای ۲۱ پرسش و شامل سه جز اصلی خستگی جسمی^۳ (احساس خستگی، سستی و

1. Index of Sexual Satisfaction (ISS). Hudson, Harrison & Crosscup. 25 items

2. Couple Burnout Questionnaire (CBM). Pines. 21 Items.

3. Physical exhaustion

داشتن اختلالات خواب) از پا افتادن عاطفی^۱ (احساس افسردگی، ناامیدی و در دام افتادن) و از پا افتادگی روانی^۲ (احساس بی‌ارزشی، سرخوردگی و خشم نسبت به همسر) است، استفاده شد. تمام این موارد روی یک مقیاس هفت امتیازی پاسخ داده می‌شوند. سطح ۱ معرف عدم تجربه عبارت موردنظر (هرگز) و سطح ۷ معرف تجربه زیاد عبارت موردنظر (همیشه) است. برای به دست آوردن میزان بی‌رمقی زناشویی باید پنج دستورالعمل را اجرا کرد: مرحله اول: امتیازهایی که به موارد زیر داده شده است را با هم جمع می‌شوند: ۲۱-۱۸-۱۷-۱۶-۱۵-۱۴-۱۳-۱۲-۱۱-۱۰-۹-۸-۷-۶-۵-۴-۲-۱. مرحله دوم: امتیازهایی را که به شماره‌های ۳، ۶، ۹، ۱۹، ۲۰ داده شده است با هم جمع می‌شوند. مرحله سوم: امتیاز مرحله دوم از عدد ۳۲ کم می‌شود. مرحله چهارم: امتیاز مرحله اول با مرحله سوم جمع می‌شود. مرحله پنجم: عدد مرحله چهارم بر عدد ۲۱ تقسیم می‌شود. در نهایت عدد حاصل، درجه بی‌رمقی را نشان می‌دهد. لازم به ذکر است که اعداد بزرگ‌تر بیانگر میزان بی‌رمقی بالاتر خواهند بود و برعکس. در ایران نویدی (۱۳۸۴)، آلفای کرونباخ این آزمون را ۰/۸۶ و ضریب پایایی آن ۰/۹۰ گزارش شده است.

شیوه اجرای پژوهش

روش جمع‌آوری داده‌ها به صورت میدانی است. با توجه به موضوع و هدف پژوهش، جمع‌آوری اطلاعات به صورت پرسشنامه‌ای بود. بعد از فراهم شدن پرسشنامه‌های هر یک از متغیرها با مراجعه به بخش روانشناسی دانشکده ادبیات و علوم انسانی دانشگاه شهید باهنر کرمان، معرفی‌نامه‌ای برای رجوع به مراکز بهداشتی سطح شهرستان زاهدان گرفته شد. با معرفی‌نامه کسب شده، به مراکز مشاوره که از طریق خوشه‌ای تصادفی مشخص شده بودند، رجوع کرده و با هماهنگی آن مراکز، پرسشنامه‌ها را در میان مادرانی که شامل ویژگی‌های نمونه هستند، توزیع شد. جامعه هدف این پژوهش کلبه زنان مراجعه‌کننده (۳۲۰ زن) که در زمستان سال ۱۳۹۴ به مراکز خدمات مشاوره‌ای سطح شهرستان زاهدان مراجعه کردند، بودند. این زنان دارای شرایط زیر بودند: داشتن حداقل دو سال زندگی مشترک، نداشتن اختلال حاد روانی و شخصیتی، مشغول زندگی با همسر، رنج سنی ۲۵ تا ۳۵ سال، داشتن مدرک دیپلم و دانشگاهی. در نهایت پس از جمع‌آوری پرسشنامه‌ها به تعداد مشخص، شروع به پردازش و تحلیل داده‌ها شد. در این تحقیق با توجه به موضوع و هدف تحقیق، در بخش توصیفی از میانگین و انحراف معیار و در بخش استنباطی از آزمون تحلیل مسیر در محیط نرم‌افزاری SPSS و LISREL استفاده شد.

اخلاق پژوهش

به مادران گروه نمونه ابتدا اطمینان خاطری از محرمانه ماندن اطلاعات حاصل از پژوهش داده شد و سپس به آن‌ها توضیحاتی مختصر مبنی بر این که اطلاعات حاصل از هر یک از پرسشنامه‌ها در خروجی داده‌ها و تحلیل یافته‌ها بسیار مهم است و پاسخ هر یک از آن‌ها در برنامه‌ریزی برنامه‌های مؤسسات مشاوره زوجین و مؤسسات ارائه‌دهنده مشاوره

1. Emotional breakdown

2. Mental illness

ازدواج بسیار حائز اهمیت است، از آن‌ها درخواست شد که به هر یک از سؤالات پرسشنامه‌ها دقیق و مطابق واقعیت پاسخ دهند و از خودسانسوری به دلایلی از جمله محرمانه بودن رابطه جنسی، شرم و حیا، خستگی و یا نداشتن وقت کافی برای پاسخ‌گویی به سؤالات، اجتناب کنند.

یافته‌ها

به‌منظور بررسی وجود ارتباط و نیز میزان آن در میان متغیرها از آزمون همبستگی استفاده شد. به دلیل اینکه در این پژوهش متغیرها نرمال هستند، از آزمون همبستگی پیرسون استفاده شد که نتایج مختص به آن در جدول ۲ منعکس شده است. مقادیر منعکس شده و ضرایب آن نشان‌دهنده معناداری همبستگی و وجود رابطه معنادار میان همه متغیرها با یکدیگر در سطح ۰/۹۹ است.

جدول ۱. توزیع فراوانی متغیرهای دموگرافیک

| متغیر | تعداد | درصد |
|------------------|-------|------|
| سن | ۱۵۰ | ۱۰۰ |
| تحصیلات | ۹۰ | ۶۰٪ |
| تحصیلات دانشگاهی | ۶۰ | ۴۰٪ |

جدول ۲. میانگین، انحراف معیار و ماتریس همبستگی میان متغیرهای پژوهش

| متغیرها | میانگین | انحراف استاندارد | چولگی | کشیدگی | ۱ | ۲ | ۳ | ۴ |
|--------------------|---------|------------------|-------|--------|---------|----------|--------|---|
| ۱. احقاق جنسی | ۴۸,۱۲ | ۱۲,۱۴ | -۰,۰۲ | ۰,۴۱ | ۱ | | | |
| ۲. نارضایتی جنسی | ۴۵,۶۱ | ۱۲,۹۴ | ۰,۵۱ | -۰,۴۲ | -۰,۴۲** | ۱ | | |
| ۳. تعارض زناشویی | ۱۰۸,۰۰ | ۱۹,۳۶ | ۰,۹۱ | -۰,۰۵ | -۰,۳۲** | ۰,۵۹** | ۱ | |
| ۴. بی‌رمقی زناشویی | ۷۹,۷۹ | ۱۶,۸۲ | -۰,۲۳ | -۰,۷۸ | -۰,۳۸** | -۰,۴۷*** | ۰,۲۶** | ۱ |

$p < ۰/۰۵^*$; $p < ۰/۰۱^{**}$; $p < ۰/۰۱^{***}$

به‌طور کلی نتایج جدول حاکی از این است که همه متغیرها با یکدیگر همبستگی معناداری دارند ($P < ۰/۰۱$).

با استفاده از نرم‌افزار LISREL8.8 برای تعیین رابطه میان احقاق جنسی، نارضایتی جنسی، تعارض زناشویی و بی‌رمقی زناشویی از روش تحلیل مسیر استفاده گردید. برای بررسی مدل ابتدا مسیرهای یک‌طرفه

از دو متغیر درون‌زاد^۱ احقاق جنسی و نارضایتی جنسی به سمت متغیر برون‌زاد^۲ تعارض زناشویی در نظر گرفته شد. همچنین مسیر یک‌طرفه از تعارض زناشویی به سمت دیگر متغیر برون‌زاد مدل، بی‌رمقی زناشویی قرار داده شد. به‌علاوه مسیرهای یک‌طرفه از هر کدام از متغیرهای احقاق جنسی و نارضایتی جنسی به سمت بی‌رمقی زناشویی نیز در نظر گرفته شد.

همچنین ارتباط^۳ میان احقاق جنسی و نارضایتی جنسی نیز در نظر گرفته شد. در ابتدا مدل اصلی شامل همه مسیرهای مورد نظر آزمون شد. نتایج نشان داد هر دو نوع مسیر مستقیم و غیرمستقیم در همبستگی کلی مدل نقش داشتند؛ بنابراین برای برآزش مدل نهایی هیچ مسیری حذف نشد. مدل نهایی در شکل ۱ نشان داده شده است.

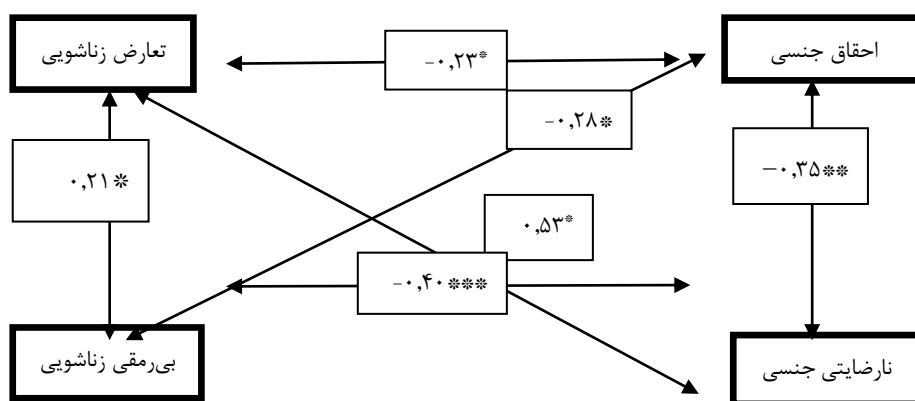

شکل ۱. مدل نهایی اثرات مستقیم احقاق جنسی، نارضایتی جنسی، تعارض زناشویی و بی‌رمقی زناشویی

بررسی نتایج حاصل از اثرات مستقیم نشان داد احقاق جنسی به صورت منفی با تعارض زناشویی ($P < 0,05$) $\beta = -0,23$ و به صورت منفی با بی‌رمقی زناشویی ($P < 0,05$) $\beta = -0,28$ رابطه دارد. بررسی نتایج حاصل از اثرات مستقیم نارضایتی جنسی نشان داد که نارضایتی جنسی به صورت مثبت با تعارض زناشویی ($P < 0,05$) $\beta = 0,53$ و به صورت منفی با بی‌رمقی زناشویی ($P < 0,001$) $\beta = -0,40$ رابطه دارد. در نهایت بررسی اثرات مستقیم تعارض زناشویی بر بی‌رمقی زناشویی نشان داد تعارض زناشویی با بی‌رمقی زناشویی ارتباط مثبتی دارد ($P < 0,05$) $\beta = 0,21$.

به‌طور کلی نتایج به‌دست آمده نشان داده مدل نهایی داده‌ها را به‌صورت مطلوب برآزش می‌نماید. نتایج برآزش مدل و شاخص‌های نیکویی برآزش در جدول ۳ آورده شده است؛ بنابراین با توجه به مقادیر شاخص-

1. Endogenous
2. Exogenous
3. Association

های برازش الگو و مرز مقادیر قابل قبول که در جدول بیان شده است می توان گفت که مدل ارائه شده مورد قبول است.

جدول ۳. شاخص های برازش مدل

| RMSEA | TLI | CFI | RFI | IFI | Df | X2 |
|-------|-------|-------|-------|-------|----|---------------|
| <۰/۰۵ | >۰/۹۰ | >۰/۹۰ | >۰/۹۰ | >۰/۹۰ | >۱ | سطح مورد قبول |
| ۰/۰۰۰ | ۰/۹۰ | ۰/۹۰ | ۰/۹۱ | ۰/۹۲ | ۹ | ۰/۰۰۰ |

بررسی ها و تحلیل های مربوط به اثرات میانجی تعارض زناشویی میان احقاق جنسی و بی رمقی زناشویی و همچنین میان نارضایتی جنسی و بی رمقی زناشویی نشان داد که تعارض زناشویی نقش واسطه ای میان احقاق جنسی و بی رمقی زناشویی ($\beta = -0,23$; $P < 0,05$) و نقش واسطه ای میان نارضایتی جنسی و بی رمقی زناشویی ($\beta = -0,11$; $P < 0,05$) دارد. ضرایب رگرسیونی نقش میانجی تعارض زناشویی در جدول ۳ نشان داده شده است.

شدت اثرات مستقیم و غیرمستقیم نیز مقایسه گردید. این مقایسه نشان داد اثرات مستقیم احقاق جنسی بر بی رمقی زناشویی و نارضایتی جنسی بر بی رمقی زناشویی بیش از اثرات غیرمستقیم است؛ بنابراین شاهد یک نقش میانجی گری نسبی برای متغیر تعارض زناشویی میان احقاق جنسی و بی رمقی زناشویی و میان نارضایتی جنسی و بی رمقی زناشویی هستیم.

جدول ۴. اثرات میانجی تعارض زناشویی میان احقاق جنسی و بی رمقی زناشویی و میان نارضایتی جنسی و بی رمقی زناشویی

| بی رمقی زناشویی | | تعارض زناشویی | متغیر |
|-------------------------------|--------------------------------|-------------------------------|---------------|
| اثر غیرمستقیم | اثر مستقیم | | |
| $\beta = -0,04$ $P < 0,05$ | $\beta = -0,28$ $P < 0,05$ | $\beta = -0,23$ $P < 0,05$ | احقاق جنسی |
| $\beta = 0,11$ $P < 0,05$ | $\beta = -0,40$ $P < 0,001$ | $\beta = 0,53$ $P < 0,05$ | نارضایتی جنسی |

بحث و نتیجه گیری

هدف پژوهش حاضر بررسی رابطه میان احقاق جنسی و نارضایتی جنسی بر روی بی رمقی زناشویی با نقش میانجی گری تعارض زناشویی بود. نتایج حاصل فرضیه اول، بررسی رابطه میان احقاق جنسی و نارضایتی جنسی بر روی بی رمقی زناشویی با نقش میانجی گری تعارض زناشویی نشان داد که میان احقاق جنسی، نارضایتی جنسی، تعارض زناشویی و بی رمقی زناشویی برازش معناداری وجود دارد. به این معنی که تعارض زناشویی نقش واسطه-

ای میان احقاق جنسی و بی‌رمقی زناشویی و هم‌چنین نقش واسطه‌ای میان نارضایتی جنسی و بی‌رمقی زناشویی دارد.

بررسی حاضر نشان می‌دهد که کاهش احقاق جنسی، ارتباط مؤثر و روابط جنسی میان زوجین را کاهش و بر شدت تعارضات می‌افزاید. از طرف دیگر ممکن است زنان، علت بروز تعارضات زناشویی را موارد دیگری غیر از احقاق جنسی قلمداد کنند و علت اصلی را به دلایل فرهنگی- تربیتی پنهان کنند. بررسی نتایج حاصل از اثرات مستقیم نشان داد احقاق جنسی به صورت منفی با تعارض زناشویی ارتباط دارد، به این معنا که با افزایش احقاق جنسی میزان تعارضات زناشویی کاهش می‌یابد. نتایج به دست آمده با نتایج پژوهش‌های شمشیری؛ صالحی؛ مدحی و کیان مهر (۱۳۹۴)، آقا محمدیان و همکاران (۱۳۸۲)، فروتنی و همکاران (۱۳۸۳)، جعفری و شفیعیان (۱۳۹۱)، ثنایی ذاکر و باقریان نژاد (۱۳۸۲)، نظری و فاتحی دهاقانی (۱۳۸۹) و Collins (1991) همخوانی دارد.

ارتباط جنسی، پیچیده و متنوع بوده و تحت تأثیر روابط میان فردی، شرایط زندگی و تنش‌ها و تعارضات موجود در آن قرار دارد (آذر و نوح، ۲۰۰۳). مشکلات میان فردی همچون کیفیت پایین ارتباط جنسی و رضایت زناشویی پایین منجر به تعارضات زناشویی می‌شود. تعارضات زناشویی ناشی از ناهماهنگی زن و شوهر در نیازهای جنسی و روش ارضای آن است (قربانی، ۲۰۰۵). بررسی نتایج حاصل از اثرات مستقیم نارضایتی جنسی نشان داد که نارضایتی جنسی به صورت مثبت با تعارض زناشویی ارتباط دارد، به این معنا که با افزایش نارضایتی جنسی میزان تعارضات زناشویی افزایش می‌یابد. نتایج به دست آمده با نتایج یافته‌های پژوهش‌های محسن زاده؛ نظری و عارفی (۱۳۹۰)، فروتن (۱۳۸۷)، امراللهی؛ روشن چلسی؛ شعیری و نیک آذین (۱۳۹۲)، Bai (2008)، Flisloglu (2001)، Hulbert (1991، 1992، 1993 و 1994)، Rickert (2002)، Basson (2001)، نظری؛ بیرامی و بای (۱۳۸۹)، خمسه‌ای (۲۰۰۶)، منصوری و فخرایی (۲۰۰۸)، Babcock (2000) مطابقت دارد.

یکی از عوامل زمینه‌ساز بی‌رمقی زناشویی برای زنان، نارضایتی آنان در حوزه‌ی مسائل جنسی در زندگی مشترک، عدم آگاهی زنان از تأثیرات مخرب اعتقاد به باورهای رایج اشتباه و غلط موجود، عدم اطلاع‌رسانی مناسب درباره احقاق جنسی زنان و رابطه آن با تمایلات جنسی شان است. مشکلات جنسی در روابط زناشویی و احقاق جنسی زنان می‌تواند منجر به پایین آمدن کیفیت روابط جنسی و در کل، روابط زناشویی شود. احقاق جنسی پایین می‌تواند منجر به نارضایتی زناشویی، سرخوردگی و بی‌رمقی جنسی و زناشویی در زنان گردد. نتایج پژوهش حاضر نشان داد که احقاق جنسی به صورت منفی با بی‌رمقی زناشویی رابطه دارد، به این معنا که با افزایش احقاق جنسی میزان بی‌رمقی زناشویی کاهش می‌یابد. این یافته با یافته‌های پژوهش‌های اسدی؛ خدابخشی و فتح‌آبادی (۱۳۹۲)، Pines (ترجمه فریده شاداب، ۱۳۸۱)، Jacobson, Waldron & Moore (1980)، Ahola (2007) و Beck (1991) مطابقت دارد.

رضایت جنسی زناشویی پایین به نوبه خود می‌تواند منجر به بروز سرخوردگی و بی‌رمقی از زندگی زناشویی و تنزل کیفیت زناشویی شود. ارتباط میان رابطه جنسی ضعیف و بی‌رمقی می‌تواند دارای دو مفهوم باشد: این که

بی‌رمقی سبب اختلال در رابطه جنسی می‌شود، یا زمانی که رابطه جنسی کسل‌کننده، یکنواخت و یا ارضاکننده نیست بروز بی‌رمقی را آسان می‌کند (Pines، 1996). ترجمه گوهری راد و افشار، (۱۳۸۳). رضایتی جنسی به‌صورت منفی با بی‌رمقی زناشویی رابطه دارد، به این معنا که با افزایش رضایتی جنسی میزان بی‌رمقی زناشویی کاهش می‌یابد. نتایج حاصل با نتایج پژوهش‌های اسدی؛ فتح‌آبادی و محمد شریفی (۱۳۹۲)، ادیب راد و ادیب راد (۱۳۸۴)، Pines (1998) و Lingrad (2003) همخوانی دارد.

از دیگر یافته‌های این پژوهش رابطه مثبت و معنادار تعارض زناشویی با بی‌رمقی زناشویی بود. در مورد آثار مخرب تعارض زناشویی می‌توان اشاره کرد که در آن زوج‌ها به‌جای مشکل، یکدیگر را موردحمله قرار می‌دهند و هر یک سعی می‌کنند تا از طریق سرزنش و انتقاد، دیگری را تحت نفوذ خود درآورد. در واقع روند تشدید تعارضات زناشویی، احساس ارزشمندی افراد به همراه ارزشی که برای رابطه عاطفی خود قائل بوده‌اند به تدریج رنگ می‌بازد. این فاصله جسمانی، روانی و عاطفی در سال‌های بعد پررنگ‌تر می‌شود و به‌صورت بی‌رمقی زناشویی خود را نمایان می‌سازد (بخشی پور و همکاران، ۱۳۹۱). بررسی اثرات مستقیم تعارض زناشویی بر بی‌رمقی زناشویی پژوهش حاضر نشان داد تعارض زناشویی با بی‌رمقی زناشویی ارتباط مثبتی دارد، به این معنا که با افزایش تعارضات زناشویی میزان بی‌رمقی زناشویی افزایش می‌یابد. نتیجه فرضیه فوق با پژوهش‌های ساداتی؛ هنرمند و سودانی (۱۳۹۳)، حکیمی تهرانی و همکاران (۱۳۹۱)، محسن زاده؛ نظری و عارفی (۱۳۹۰)، Barry، Braithwaite, Selby & Fincham (2011)، Birditt, Brown, Orbuch & McIlvane (2010)، Lawrence & Langer (2008) یکسان است.

محدودیت‌ها و پیشنهادها

همانند هر پژوهش دیگری نتایج این پژوهش با محدودیت‌هایی همراه بوده، از جمله: ابزار به‌کاررفته پرسشنامه بود که می‌توان گفت پرسشنامه محدودیت‌هایی را به دنبال دارد، از جمله افراد مورد آزمون ممکن است به دلایل مختلف به سؤالات پرسشنامه با سوءگیری پاسخ داده باشند. افراد نمونه به دلیل تابو بودن مسائل جنسی و هم‌چنین حجب و حیا در مورد روابط و مشکلات زناشویی از بازگویی واقعیت‌های این مسائل کردن امتناع می‌کردند. مطالعه مشابه در این زمینه که به‌طور مستقیم به این به موضوع پرداخته باشد، در دسترس نبود. پیشنهاد می‌شود این پژوهش با جامعه آماری و نمونه گسترده‌تر به‌صورت مداخله‌ای و اثربخشی و روش‌های دیگر همچون مصاحبه انجام گیرد. ایجاد تکنیک‌های تخصصی در زمینه تربیت و آموزش و درمان مسائل جنسی یک ضرورت است.

سپاسگزاری

این نوشتار از پایان‌نامه کارشناسی ارشد نویسنده اول (گروه روانشناسی، دانشگاه شهید بهر کرمان) تحت عنوان نارضایتی و احقاق جنسی بر بی‌رمقی زناشویی با نقش واسطه‌ای تعارض زناشویی، اخذ شده است و با منافع شخص یا سازمانی منافات ندارد.

منابع

- اسپنس، سوزان. (۲۰۰۰): درمان اختلالات جنسی (دیدگاه شناختی و رفتاری). (حمید توزنده جانی و مهدی محمدی. ۱۳۸۳. مترجم) تهران: پیک فرهنگ.
- استیل، لیز و کید، وارن. (۲۰۰۱). جامعه شناسی مهارتی خانواده (فریبا سیدان و افسانه کمالی. ۱۳۸۸. مترجم). تهران: انتشارات دانشگاه الزهرا (س).
- اسدی، عدالت؛ فتح آبادی، جلیل و محمد شریفی، فواد. (۱۳۹۲). بررسی رابطه میان دلزدگی زناشویی، باورهای بدکاری جنسی و احقاق جنسی در زنان متأهل. فصلنامه مشاوره و رواندرومانی خانواده، سال ۳، ش ۴. ۶۶۱-۶۹۲ [link]
- اسدی، عدالت؛ منصور، لادن؛ خدابخشی کولایی، آناهیتا و فتح آبادی، جلیل. (۱۳۹۲). بررسی رابطه میان دلزدگی زناشویی، باورهای بدکاری جنسی و احقاق جنسی در زنان دارای همسر مبتلا به دیابت و مقایسه آن با زنان دارای همسر غیر مبتلا. فصلنامه خانواده پژوهی. ۹ (۳۵): ص ۳۱-۴۴. [link]
- اعتمادی، عذرا؛ بهرامی، فاطمه و سمانه نجار پوریان. (۱۳۸۷). تأثیر آموزش تعهد پیش از ازدواج بر بهبود ویژگی‌های تعهد در دختران دانشجوی دانشگاه آزاد اسلامی واحد فسا. فصلنامه خانواده پژوهی. ۴ (۱۱): ص ۷۷-۸۶ [link]
- آقا محمدیان، حمیدرضا، قلی زاده، تکتیم؛ امینی فر، معصومه و پشتیبان، حبیبه. (۱۳۸۲). بررسی رضایتمندی زناشویی و رابطه آن با طلاق. اولین همایش خانواده و مشکلات جنسی. تهران. [link]
- ادیب راد، نسترن و ادیب راد، مجتبی. (۱۳۸۴). بررسی رابطه باورهای ارتباطی با دلزدگی زناشویی و مقایسه آن با در زنان متقاضی طلاق و زنان خواهان زندگی مشترک. مجله تازه های پژوهش های مشاوره، ۴(۱۳): ۹۹-۱۱۰. [link]
- امراللهی، ریحانه؛ روشن چسلی، رسول؛ شعیری، محمدرضا و نیک آذین، امیر. (۱۳۹۲). بررسی رابطه میان تعارض زناشویی، رضایت زناشویی و رضایت جنسی: مقایسه زنان دارای ازدواج‌های فامیلی و غیرفامیلی. دو فصلنامه علمی پژوهشی دانشگاه شاهد. ۲۰ (۸): ص ۵۲-۶۶. [link]
- بخشی پور، باب اله؛ اسدی، مسعود؛ کیانی، احمدرضا؛ شیرعلی پور، اصغر و احمددوست، حسین. (۱۳۹۱). رابطه عملکرد خانواده با تعارضات زناشویی زوج‌های در آستانه طلاق. مجله دانش و پژوهش در روانشناسی کاربردی، ۴۸، ۱۰-۳۳. [link]
- پاینز، الکساندر. (۱۹۹۶). چه کنیم تا عشق رویایی مان به دلزدگی نینجامد؟ (فریده شاداب. ۱۳۸۱. مترجم). تهران: انتشارات ققنوس.
- پاینز، الکساندر. (۱۹۹۶). دلزدگی از روابط زناشویی. (افشار گوهری راد. ۱۳۸۳. مترجم). تهران: انتشارات رادمهر.
- ثنایی، باقر. (۱۳۹۶). مقیاس سنجش خانواده و ازدواج. تهران: انتشارات بعث.

ثنایی ذاکر، باقر و باقریان نژاد، زهرا. (۱۳۸۲). بررسی ابعاد نارضایتی زناشویی زنان و مردان متقاضی طلاق در شهر اصفهان. دانش و پژوهش در روان شناسی دانشگاه آزاد اسلامی واحد خوراسگان اصفهان. شماره ۱۵

ص ۶۱-۷۸. [\[link\]](#)

جعفری، بتول و شفیعیان، زهره. (۱۳۹۱). تحلیل جامعه شناختی و مقایسه عوامل طلاق در میان زنان و مردان شهر اصفهان، سومین همایش ملی مشاوره. ۲۰-۱. [\[link\]](#)

جهانفر، شایسته؛ رضوانی تهرانی، فهیمه و سادات هاشمی، مهدی. (۱۳۸۹). بررسی شیوع حاملگی های ناخواسته و عوامل مؤثر بر آن در خانم های مراجعه کننده به درمانگاه های تنظیم خانواده بیمارستان های ۱۰ شهر ایران.

مجله دانشکده علوم پزشکی دانشگاه تهران، ۶۰ (۴): ص ۳۴۰-۳۳۴. [\[link\]](#)

حکیمی تهرانی، لیلا؛ فاتحی زاده، مریم السادات و باغبان، ایران. (۱۳۹۱). اثربخشی آموزش امنیت هیجانی بر تعارضات زناشویی زنان متأهل شهر اصفهان. مجله مطالعات روانشناختی زنان، ۱۰ (۱)، ۱۲۴-۱۰۳.

[\[link\]](#)

خواصی، لیلا. (۱۳۹۲). معنای حریم همسران در ازدواج های موفق (حریم و مرزهای زناشویی در مواجهه با عامل یا شخص سوم). تهران: انتشارات قطره.

ساداتی، احسان؛ مهرابی زاده هنرمند، مهناز و سودانی، منصور. (۱۳۹۳). روایی، پایایی و تحلیل عاملی مقیاس

دلزدگی زناشویی کایزر. اولین کنگره ملی روانشناسی خانواده، دانشگاه شهید چمران اهواز. [\[link\]](#)

فرح بخش، کیومرث. (۱۳۸۳). مقایسه میزان اثربخشی فنون زوج درمانی نظریه الیس، گلاسر و ترکیبی از آن در کاهش تعارض های زناشویی. پایان نامه دکتری دانشگاه علوم تربیتی و روانشناسی. دانشگاه علامه

طباطبایی تهران. [\[link\]](#)

فروتن، سید کاظم. (۱۳۸۷). بررسی شیوع اختلالات جنسی در متقاضیان طلاق مراجعه کننده به مجتمع قضایی

خانواده. مجله دانشور پزشکی. دوره ۱۶ (۷۷): ۳۷-۴۲. [\[link\]](#)

فروتنی، محمدرضا؛ آذری، لیلا؛ بختیارپور، مریم؛ زرگوش، زهرا؛ حیدری نژاد، فاطمه و شهریاری، علی رضا.

(۱۳۸۳). بررسی رابطه نارضایتی جنسی و طلاق در شهرستان لارستان. دومین کنگره سراسری خانواده و

سلامت جنسی. تهران: مرکز آفرینش های فرهنگی - هنری [\[link\]](#)

گلاسر، ویلیام. گلاسر، کارلین. (۲۰۰۰). ازدواج بدون شکست. (سمیه خوش نیت نیکو و هدی برازنده، ۱۳۸۶.

مترجم). مشهد: انتشارات فرانگیزش.

محسن زاده، فرشاد؛ نظری، علی محمد و عارفی، مختار. (۱۳۹۰). مطالعه کیفی عوامل نارضایتی زناشویی و اقدام

به طلاق (مطالعه موردی شهر کرمانشاه). فصلنامه مطالعات راهبردی زنان، ۵۳، ۷-۴۲. [\[link\]](#)

مهبادی، سمیرا و بچاری، ناهید. (۱۳۷۲). روانشناسی ازدواج. تهران: انتشارات حافظ.

- میرشمشیری، مرجان؛ صالحی، مهرداد؛ مدحی، فاطمه و کیان مهر، محمدرضا. (۱۳۹۴). بررسی رابطه میان احقاق جنسی و تعارضات زناشویی در زنان. مجله تحقیقات علوم رفتاری ۱۳۹۴؛ ۱۳ (۲): ۳۴۳-۳۵۲. [[link](#)]
- نظری، علی محمد؛ بیرامی، منصور و بای، فاطمه (۱۳۸۹). بررسی تأثیر سکس تراپی فیمینستی بر احقاق جنسی زنان متأهل. فصلنامه علمی پژوهشی روان شناسی دانشگاه تبریز، ۵ (۱۹). ص ۲۳-۴۰. [[link](#)]
- نظری، علی محمد و فاتحی دهاقانی، ابوالقاسم. (۱۳۸۹). تحلیل جامعه شناختی عوامل مؤثر بر گرایش زوجین به طلاق در استان اصفهان. فصلنامه مطالعات اجتماعی. ۱۵-۴۵. [[link](#)]
- نویدی، فاطمه. (۱۳۸۴). بررسی و مقایسه رابطه دلزدگی زناشویی با عوامل جو سازمانی در کارکنان ادارات آموزش و پرورش و پرستاران بیمارستان های شهر تهران. پایان نامه ی چاپ نشده ی کارشناسی ارشد در رشته مشاوره. دانشگاه شهید بهشتی
- همیانی، معصومه. (۱۳۸۹). پایان نامه بررسی رابطه میان احقاق جنسی، تمایل جنسی و رضایتمندی زناشویی. [[link](#)]

References

- Ahola, K. (2007). Occupational burnout and health. Helsinki, Finland: Finnish Institute Occupational Health.
- Azar M, Nooh S. Highlights of psychiatric Darsnameh. 1st ed. Tehran: Arjmand; 2003.P.47- 68. (Persian)
- Babcock J C, Jacobson N S, Gottman J M, Yerington T P. Attachment, Emotional Regulation and the function of Marital Violence: Differences between secure, preoccupied, and Dismissing Violent and Nonviolent Husbands. Journal of Family Violence 2000;15 (4): 391-409. [[link](#)]
- Bai, T. (2008) Back to Confucius: A Comment on the Debate on the Confucian Idea of Consanguineous Affection. Dao: vol 7(1): PP. 27-33 [[link](#)]
- Barry, R. A., Lawrence, E., & Langer, A. (2008). Conceptualization and assessment of isengagement in romantic relationships. Personal Relationships, 3, 297-315. [[link](#)]
- Basson, R. Using a Different Model for Female Sexual Response to address Women's Problematic Low Sexual Desire. Journal of Sex and Marital Therapy 2001; 27(5), 395-403. [[link](#)]
- Beck, A. T. (1991). Cognitive therapy of adjustment. New York: Haworth Press.
- Eidelson, R. J., & Epstein, N. (1981). Unrealistic belief of clinical couples: Their relationship to expectations, goals and satisfaction, American Journal of Family Therapy, 9(4): 13-22. [[link](#)]
- Birditt, K. S., Brown, E., Orbuch, T. L., & McIlvane, J. M. (2013). Marital Conflict Behaviors and Implications for Divorce over 16 Years. Journal of Marriage and Family, 5, 1188-1204. [[link](#)]

- Braithwaite, S. R., Selby, E. A., & Fincham, F. D. (2011). Forgiveness and relationship satisfaction: Mediating mechanisms. *Journal of Family Psychology*, 4, 551-559. [[link](#)]
- Collins, R.; & S. Coltrane; (1991). *Sociology of marriage and the family*; Nelson-Hill,.
- Drew, J. (2003). The myth of femal sexul Dysfunction and its dicalization. *journal of sexualities, Evolution & gender*, 5 (2), 89-96. <https://www.tandfonline.com/doi/abs/10.1080/14616660310001632563> [[link](#)]
- Flsloglu, H. (2001). Consanguineous marriage and marital adjustment in Turkey. *Family: vol9(2): PP. 215-22*. [[link](#)]
- Gibbas, R. S. (2008). *Danforths obstetrics and Gynecology*. 10th edition. Philadelphia, Lippincott Williams & wilkins.
- Ghorbani K. *Couples therapy, behavioral therapy, rational-emotional impact of the couples conflict and irrational thoughts, referring to ounseling centers in Isfahan*. (Dissertation). Isfahan: Isfahan University; 2005. (Persian)
- Greef, F. A., & Bruynes, T. (2000). Conflict Management Style and Marital satisfaction. *Journal of Sexual Marital Therapy*, 26. P: 321-333 [[link](#)]
- Jacobson, N.S., Waldron, h. & Moore, D. (1980). Toward a behavioral profile of marital distress. *Jornal of Counseling and Clinical and Psychology*, 49, pp. 69-277. [[link](#)]
- Hulbert D. F. (1991). The Role of Assertiveness in Female Sexuality: A Comparative Study between Sexually Nonassertive Women. *Journal of Sex and Marital Therapy* 1991; 17 (3), 183-90. [[link](#)]
- Hulbert D.F., Apt. C. The Female Sensation Seeker and Marital Sexuality. *Journal of Sex and Marital Therapy* 1992;18(4), 315-24. [[link](#)]
- Hulbert D.F. A comparative study using orgasm consistency training in the treatment of women reporting. hypoactive sexual desire. *Journal of Sex and Marital Therapy* 1993; 19: 41-55. [[link](#)]
- Hulbert D.F., Apt. c. *Female Sexual Desire, Response and Behavior. Behavior Modification* 1994;18(4).488-504. <https://psycnet.apa.org/record/1995-13186-001> [[link](#)]
- Kayser, K. (1993). *When love dies: The process of marital disaffection*. NY: Guilford.
- Khamsei A. The relationships between sexual behavior and the gender role schemas in married students: the comparison of women and men sexual behavior in the family. *The Journal of Family Studies* 2006; 2: 8. <https://www.tandfonline.com/toc/rjfs20/current?nav=tocList> [[link](#)]
- Lingrad, H.G. (2003). *Marriage Burnout* Retrieved. August 11, 2003. <http://sheknows.com/about/look/3684.eric.ed.gov>
- Mansourian M. K, Fakhraei S. Sociological analysis spouses conflicts in families of Shiraz city. *Journal of Women's studies*. Spring 2008; 2(1): 75-113. [[link](#)]
- Menard, A.P. & Offma, A. (2009). The interrelationship between sexual self-esteem, sexual assertiveness and sexual satisfaction, the Canadian. *journal of human*

sexuality, 18,
 pg.35/53.https://www.researchgate.net/publication/285941415_The_interrelations_hip_between_sexual_self_esteem_sexual_assertiveness_and_sexual_satisfaction
 [link]

- Nazari A. M., Birami M., Bay F. The effects of group-based sex therapy on sexual assertiveness in educated women. *The Journal of Psychology*. Tabriz University 2010; 5, 19, 162-76. [link]
- Pines, A. M. (1996). *Couple burnout: Causes and Cures*. London Routledge.
- Pines A.M. (1996). *Couple burnout: causes and curse*. London Routledge
- Pokorska, J., Farrell, A., Evanschitzky, H., & Pillai, K. (2013). Relationship fading in business-to-consumer context. In S. Sezgin, E. Karaosmanoglu, & A. B. Elmadag Bas (Eds.), *EMAC 2013: 42nd Annual European Marketing Academy conference:Lost in translation*. Istanbul: Turkey. http://publications.aston.ac.uk/id/eprint/21342/1/Relationship_fading_in_business_to_consumer_context.pdf [link]
- Rickert, V. I., Sanghvi, R. & Wiemann, C. M. (2002). Is Lack of Sexual Assertiveress Among Adolescent and Young Adult a cause for Concern? *Journal of Perspective on Sexual and Reproductiv Health*, 34 (4). [link]
- Stalofor,M,Brandt,S. (۲۰۱۱). Religious Homogeny And Marital satisfaction:Couples That Pray Together, Say Together. *So Ciological Viewpoints*, Vol.۲۰, Top.
- Taylor E. S., Paplau L, Sears D. *Social Psychology*. 8th ed. Upper Saddle River; Prentice Hall Inc: 1994.

References (in Persian)

- Espins, Susan. (200). *Psychosexual therapy: A cognitive - behavioural approach*. (Hamid toozande Jani & Mahdi Mohammadi. Translator). Tehran: Peyk Farhang
- Steel, liz & Kid, Varen. (2001). *Family Skill Sociology*. (Fariba Sidan & Afsaneh Kamali. Translator). Tehran: Al-Zahra University.
- Assadi, Edalat, Fathabadi, Jalil & Mohammad Sharifi, Foad. (2013). The Relationship between Couple Burnout Sexual Assertiveness, and Sexual Dysfunctional Beliefs in Married Women. *Journal of Family counseling and psychotherapy*. Vol 3 (4); 661-692
- Asadi, Edalat. Mansour, Ladan. Khodabakhshi Kolaii & Fathabadi, Jalil. (2013). The Relationship Between Couple Burnout, Sexual Assertiveness, and Sexual Dysfunctional Beliefs in Women With Diabetic Husbands and Comparing Them With Women With Non - Diabetic Husbands. *Journal of Family Research* Vol.9(3);311-324
- Etemadi, Ozra. Bahrami, Fatemeh & Najarpourian, Samaneh. (2008). Effectiveness of Premarital Training Program on Commitment Characteristics in Female Students at Islamic Azad University of Fasa. *Journal of Family Research* Vol.4(13);77-86

- AghaMohammadian, Hamidreza. Gholizade, Reza. Avazi, Mohammad & Poshtiban, Hasan. (2003). Marital Satisfaction Survey And its relationship to divorce. The first family conference. Tehran.
- Adib Rad, Western and Adib Rad, Mojtaba. (2005). Investigating the Relationship between Communication Beliefs and Marital Satisfaction and And comparison with that in women seeking divorce and Women want to live together. Journal of New Consulting research. Vol: 4 (13). 99-110
- Amrollahi, Rihaneh; Roshan Chesley, Rasool; Sha'iri, Mohammad Reza and Nick Azin, Amir. (2013). Investigating the relationship between marital conflict, Marital Satisfaction and Sexual Satisfaction: Comparison of women with family and non-family marriages. Journal Research-Scientific University Shahed. vol 8 (20).66-52
- Bakhsipour, Babollah. Asadi, Masoud. Kiani, AhmadReza. Shiralipour, Asghar & Ahmaddoost, Hossein. (2012). The Relationship between Family Function and Marital Conflictin Couples who had Decided to get Divorced. Knowledge & Research in Applied Psychology Vol 13. No 2 (Continuous No. 4 8)
- Pines, Aleksander. (1996). What can we do to prevent our love from becoming Couple burnout? (Farideh Shadab. Translator. Tehran: Ghoghnoos
- Pines, Aleksander. (1996). Couple burnout: causes and cures. Afshar Gohari Rad. Translator. Tehran: RadmehrS
- Sanai, Bagher. (2017). Famili and marriage scales. Tehran: Besat
- Sanai Zaker, Bagher and Bagherian race, Zahra. (2003). Surveying the Dimensions of Marital Dissatisfaction of Divorced Men and Women in Isfahan. Knowledge and Research in Psychology, Islamic Azad University, Khorasgan Branch, Isfahan. Vol 15: 78-61
- Jafari, Betol and Shafi'ian, Zohreh. (2012). Sociological Analysis and Comparison of Divorce Factors between Men and Women in Isfahan. Third National Conference on Counseling. 1-20
- Jahanfar, Shayesteh; Ramezani Tehrani, Fahimeh and Sadat Hashemi, Mehdi. (2010). A SURVEY ON THE PREVALENCE Prevalence of unwanted pregnancies and its influencing factors in women referred to family planning clinics in 10 hospitals of Iran. Journal of Tehran University School of Medicine. Tehran: 60 (4). 334- 340
- Hakimi-Tehrani, Leila. Baghban, Iran & Fatehizadeh, Maryamalsadat. (2012). Emotional Safety Training on Marital Conflicts of Married Women Studying the Training Effects in Isfahan. Journal of Women's Psychological Studies. Vol.10(1);103-124
- Khavasi, Leila. (2013). The Meaning of Wives' Privacy in Successful Marriages (Marital privacy and boundaries with the agent or third party). Tehran: Ghatreh

- Sadati, Ehsan; Mehrabi Zadeh Artist, Mahnaz and Sudani, Mansour. (2013). Validity, Reliability and Factor Analysis Kaiser's Marital Boredom Scale. First National Congress of Family Psychology. Chamran martyr of Ahwaz University.
- FARAHBAKSH Kiomars. (2004). COMPARISON OF EFFECTIVENESS OF RATIONAL EMOTIVE BEHAVIOR THERAPY, REALITY THERAPY AND ECLECTIC APPROACH REDUCTION MARITAL CONFLICTS IN ISFAHAN. PhD dissertation, University of Education and Psychology. Allameh Tabatabai University of Tehran.
- FOROUTAN, SEYED KAZEM. (2009). THE PREVALENCE OF SEXUAL DYSFUNCTION AMONG DIVORCE REQUESTED. Journal of Daneshvar Medicine. Volume 16(78); 37-42.
- Forutani, Mohammad Reza; Azari, Leila; Bakhtiarpour, Maryam; Zargoush, Zahra; Heydari Nejad, Fatemeh and Shahriari, Ali Reza. Investigating the Relationship between Sexual Dissatisfaction and Divorce in Larestan City. First National Congress on Family and Sexual Health. Tehran: Cultural-Artistic Creation Center
- Glasser, William & Glasser, Karlin (2000). Getting together and staying together: solving the mystery of marriage. (Somaye Khoshniat Nikoo & Hoda Barazandeh. Translator). Mashhad: Farangizesh
- Mohsenzadeh, Farshad. Nazari, Ali Mohammad & Arefi, Mokhtar. (2011) .A Qualitative Study of the Factors of Marital Dissatisfaction and Divorce (Case Study of Kermanshah City). Journal of Strategic Studies of Women. Vol. (53): 7-53
- Mahabad, Samira and Bachari, Venus. (1993). The psychology of marriage or family formation. Tehran: Hafez
- Mirshamshiri, Marjan. Salehi, Mehrdad. Madhi, Fatemeh & Kian Mehr, Mohammad Reza. (2015). The Relationship between Sexual Assertiveness and Marital Conflicts of a sample of women in Zarrin shahr. Journal of Behavioral Sciences Research. 13(2): 155-164
- Nazari, Ali mohammad. Bayrami, Mansour & Bai, Fatemeh. (2010). The effect of Feminist Group Sex Therapy on Sexual Assessrtiveness of Educated Women
- Nazari, Ali mohammad & Fatehi Dehghani, Abolghasem. (2011). Sociological Analysis of Factors Contributing to Couples Tendency Toward Divorce in Isfahan Province. Vol 25: 13- 54
- Navidi, Fateme. (2005). Evaluation and Comparison of the Relationship between Marital Satisfaction and Organizational Atmospheric Factors in Educational Staff and Nurses of Tehran Hospitals. Unpublished master's thesis in the field of consulting. Shahid Beheshti University
- Hamyani, Masume. (2013). Investigating the relationship between sexual orientation, sexual desire and marital satisfaction. scientific magazine. Vol 1(3). 39-53